

Angebotsanfrage / Опросный лист для подбора редуктора:

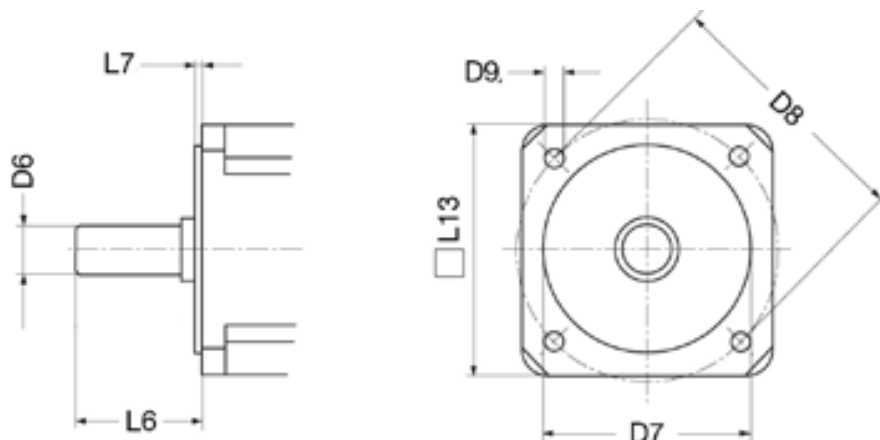

Motordaten / Данные по мотору:

Motorhersteller/ Производитель мотора: _____

Typ / Тип: _____

Motorwellen-Durchmesser D6 / Диаметр вала мотора D6 (мм): _____

Länge Motorwelle L6 / Длина вала мотора L6 (мм): _____

Zentrier-Durchmesser D7 / Центрирующий диаметр D7 (мм): _____

Befestigungslochkreis-Durchmesser D8 / Диаметр расположения крепежных отверстий D8 (мм): _____

Befestigungsloch-Durchmesser D9 / Диаметр крепежных отверстий D9 (мм): _____

Flanschmaß L13 / Размер фланца L13 (мм): _____

Breite Zentrierbund L7 / Центрирующий бурт L7 (мм): _____

Motor-Nennmoment / Номинальный момент мотора (Нм): _____

Motor-Maximalmoment / Максимальный момент мотора (Нм): _____

Drehzahl nominal / Номинальное число оборотов (об/мин): _____

Drehzahl max./ Максимальное число оборотов (об/мин): _____

Getriebedaten / Данные по редуктору:

Applikation / Сфера применения: _____

Zeitplan / План поставок (при наличии): _____

Stückzahl / Потребность (шт.): _____

Baugröße (wenn bekannt) / Типоразмер (если известен): _____

Übersetzung / Передаточное число: _____

Abtriebsform / Исполнение на выходе: _____

Verdrehspiel standard/reduziert/minimiert / Зазор стандартный/уменьшенный/минимальный: _____